

Installationsbox för Scandtap inbyggnadsblandare med Mapei WP90 och WP200  
Installation box for Scandtap built in mixer with Mapei WP90 och WP200

## Före installation / Before Installation

### SV

Kontrollera att Installationsboxen är hel och att den prefabricerade folien inte är skadad. Om installationsboxen är skadad skall installationsboxen bytas ut.

### EN

Make sure that the installation box is intact and that the pre glued waterproofing foil is free from damages. If so the installation box must be replaced.

## Applicering av tätskikt / Applying the waterproofing membrane

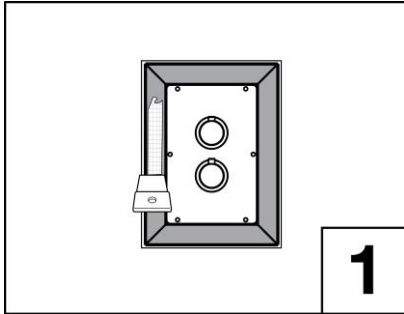

### SV

Applicera Mapei Mapeguard WP Adhesive på den prefabricerade folieflänsen. Sprid ut limmet med fintandad limspridare eller pensel

### EN

Apply Mapei Mapeguard WP Adhesive on the installation box pre glued waterproofing foil. Spread out the glue with a plastic putty knife or brush.



### SV

Applicera Mapei WP Adhesive på övrig väggyta.

### EN

Apply Mapei WP Adhesive on the rest of the wall.



### SV

Montera Mapei Mapeguard WP90 / WP200 och överlappa folieflänsen hela vägen. Tryck noga ut folien och säkerställ så att inga blåsor eller veck uppstår. Använd plastspackel.

### EN

Apply Mapei Mapeguard WP90 / WP200 and overlap the pre glued waterproofing foil all the way. Firmly press the foil on the pre glued waterproofing foil and make sure that no folds or bubbles remain. Use a plastic putty knife.

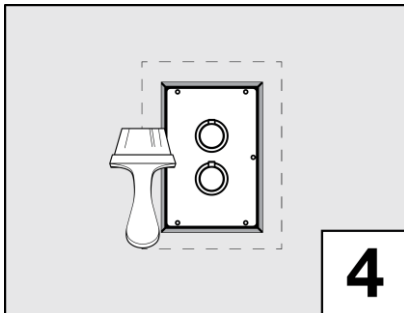

### SV

Förslut skarven mellan folieflänsen och väggfolien med Mapei Mapeguard WP Adhesive (2 strykningar). Säkerställ så att alla skarvar försluts.

### EN

Apply Mapei Mapeguard WP Adhesive (2 applications) on the overlap between the pre glued waterproofing foil and the wall foil. Make sure all overlaps are sealed.

### SV

Övrig väggyta monteras enligt anvisning för Mapei WP90 och WP200. För mer info besök: [www.mapei.se](http://www.mapei.se)

### EN

All other wall surfaces must be applied according to Mapei WP90 and WP200 instructions. For more info see [www.mapei.se](http://www.mapei.se)