

Installationsbox för Scandtap inbyggnadsblandare med PCI VG2014
Installation box for Scandtap built in mixer with PCI VG2014

Före installation / Before Installation

SV

Kontrollera att Installationsboxen är hel och att den prefabricerade folien inte är skadad. Om installationsboxen är skadad skall installationsboxen bytas ut.

EN

Make sure that the installation box is intact and that the pre glued waterproofing foil is free from damages. If so the installation box must be replaced.

Applicering av tätskikt / Applying the waterproofing membrane

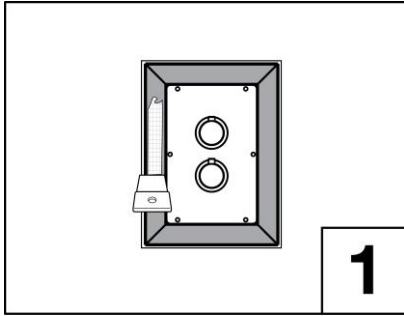

SV

Applicera PCI pectape Bond på den prefabricerade folieflänsen. Sprid ut limmet med fintandad limspridare.

EN

Apply PCI pectape Bond on the installation box pre glued waterproofing foil. Spread out the glue with a plastic putty knife.



SV

Applicera PCI Lastogum alt. PCI Pecilastic W-Lim tätmembran på övrig väggyta.

EN

Apply PCI Lastogum or PCI Pecilastic W-Lim tätmembran on the rest of the wall.

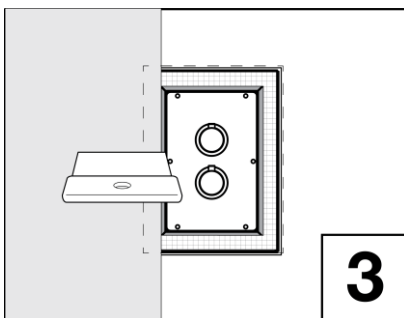

SV

Montera PCI Pecilastic W och överlappa folieflänsen hela vägen. Tryck noga ut folien och säkerställ så att inga blåsor eller veck uppstår. Använd plastspackel.

EN

Apply PCI Pecilastic W and overlap the pre glued waterproofing foil all the way. Firmly press the foil on the pre glued waterproofing foil and make sure that no folds or bubbles remain. Use a plastic putty knife.

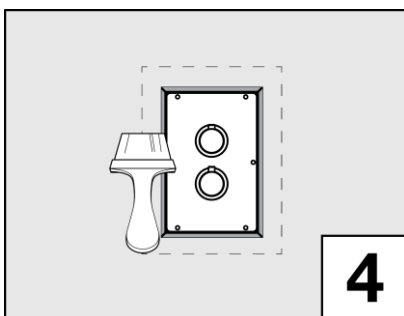

SV

Förslut skarven mellan folieflänsen och väggfolien med PCI Lastogum. Säkerställ så att alla skarvar försluts.

EN

Apply PCI Lastogum on the overlap between the pre glued waterproofing foil and the wall foil. Make sure all overlaps are sealed.

SV

Övrig väggyta monteras enligt anvisning för PCI VG2014. För mer info besök: www.pci-sverige.se

EN

All other wall surfaces must be applied according to PCI VG2014 instructions. For more info see www.pci-sverige.se

SCANDTAP
BATHROOM CONCEPTS

Scandtap AB, Olofsdalsvägen 21, 302 41 Halmstad,
Sweden

RI
SE

C900448 / C900449

1002

CERTIFIERING
KONTROLL

RI
SE